



## Dynafor<sup>™</sup> LLZ2

Für jede Last den richtigen Messbereich

Das **TRACTEL**<sup>®</sup> Dynafor<sup>™</sup> LLZ2 ist ein präziser, industrieller Lastdynamometer für das Messen von Zugkräften und schwebenden Lasten.

Das neueste Modell der Dynafor<sup>™</sup> Serie der Lastdynamometer bietet Funktionen und Vorteile, die exakt auf die Bedürfnisse seiner Nutzer abgestimmt sind.

# Dynafor™ LLZ2

Vielseitig, robust und zuverlässig.

## QUALITÄT:

- Robust und leicht
- Integrierte LCD-Anzeige
- Schutz der Anzeige durch seitliche und frontseitige Verstärkung
- Batterielebensdauer: 350 h
- Sicherheitsfaktor > 4

## VIELSEITIGKEIT:

- Großer Messbereich: 1 t bis 20 t
- In allen Positionen einsetzbar, in Kombination mit Standardzubehör
- Schutzart IP 65 / NEMA 4: Für den Einsatz im Freien geeignet
- Temperaturbereich -20 ° C bis + 50 ° C



## ERGONOMIE:

- Abgeschrägte Ecken: minimiert die Gefahr des Verhakens beim Hebevorgang
- Gute Lesbarkeit: Ziffernhöhe 18 mm

## GENAUIGKEIT:

- Zum Messen von Zugkräften (N) und hängender Massen (kg)
- Genauigkeit 0,3 %

## TECHNISCHE EIGENSCHAFTEN:

- Kapazität von 1.000 bis 20.000 kg
- Hohe Präzision 0,3 % v. E.
- Lieferung in gepolstertem Kunststoffkoffer
- Konform nach Maschinenrichtlinie 2006/42/EC.
- CE konform

## OPTIONALES ZUBEHÖR:

- Schäkkel
- Ösenhaken



Präzision und Rückverfolgbarkeit  
zertifiziert durch  
Justierungszertifikat in 5 Stufen

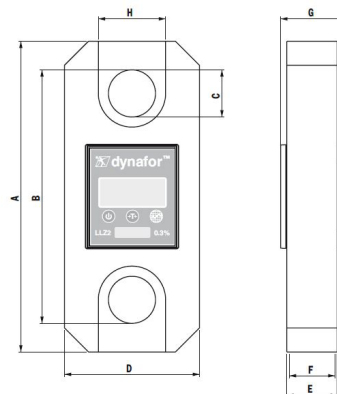

## MODELLÜBERSICHT:

Art.-Nr.	Messbereich	Kleinsten Messbereich	Gewicht	Abmessungen (mm)							
	t	kg		kg	A	B	C	D	E	F	G
260889	1,0	1	0,75	191	164	22	83,5	22	19,8	36,4	37,6
260899	3,2	5	0,93	191	164	22	99,5	22	19,8	36,4	44,8
260909	6,3	10	1,44	236	184	28	121,5	22	19,8	36,4	54,7
260919	12,5	20	3,22	277	226	42	120,5	45	40,5	59,4	60
260929	20,0	50	5,10	342	264	54	147	45	40,5	59,4	73,5

## Tractel Greifzug GmbH

Postanschrift  
Postfach 20 04 40  
51434 Bergisch Gladbach

Hausanschrift  
Scheidtbachstr. 19-21  
51469 Bergisch Gladbach

Festnetz  
Tel.: 02202 1004 -0  
Fax: 02202 1004 -70

Internet  
www.tractel.com  
info.greifzug@tractel.com

www.tractel.com